

Tăietor electric de tablă 1800W



Instrucțiuni de utilizare
Traducerea instrucțiunilor originale

SIGURANȚĂ

Respectați întotdeauna măsurile de siguranță de bază înainte de a utiliza acest aparat electric pentru a reduce riscul de incendiu, electrocutare și rănire. Este important Citiți cu atenție acest manual pentru a înțelege domeniul de utilizare, limitările și pericolele potențiale asociate cu acest instrument.

Manual de utilizare

Scopul utilizării

Dispozitivul este conceput pentru tăierea foilor de metal. Este posibil să se taie în funcție de contur și șablon.

Montarea și demontarea pumnului (fig. 1)

Atenție:

Asigurați-vă întotdeauna că scula este oprită și deconectată de la sursa de alimentare înainte de a începe asamblarea pumnului și a matriței.

1. Punctele cu matriță trebuie înlocuite. La dezasamblare, slăbiți piulița cu o cheie și scoateți matrița din sculă, apoi folosiți o cheie Allen pentru a slăbi șurubul de fixare matrici. Apoi, scoateți matrița din carcasă, slăbiți șurubul de fixare a perforatorului și scoateți perforatorul de pe bușe (figurile 1 și 2).
2. Pentru a asambla perforatorul și matrița, introduceți perforatorul în clemă astfel încât alinierea găurii conice a perforatorului și direcția șurubului să fie aliniată, apoi strângeți piulița de strângere. Apoi introduceți matrița în carcasă și strângeți piulița de strângere. Apoi introduceți carcasa matriței în locașul din scula electrică și strângeți piulița prin strângerea capacului. Când înlocuirea este completă, lubrifiați ansamblul montat cu ulei de mașină (figurile 3 și 4).

Modificarea setării matriței (Fig. 5)

Notă: Înainte de a schimba setarea matriței, asigurați-vă că unealta este oprită și că cablul de alimentare nu este conectat la o priză electrică. Setarea matriței poate fi schimbată la 360° urmând procedura de mai jos:

1. Slăbiți carcasa șurubului cu ajutorul cheii furnizate.
2. Scoateți cu grijă capacul matriței și rotiți-l în poziția dorită

3. Strângeți capacul pentru a fixa capacul matriței în poziția dorită. Există patru setări predefinite. Le puteți utiliza după cum urmează:



1. Slăbiți șurubul cu ajutorul cheii furnizate.
2. Scoateți puțin capacul e die și apoi împingeți-l ușor înăuntru pentru a-l roti la setarea dorită. Capacul va glisa în poziția selectată dintre cele patru definite mai sus.
3. Încercați să rotiți ușor capacul pentru a verifica dacă este bine așezat în locașul selectat. poziție.

Pornirea și oprirea (Fig. 6)

Notă: Înainte de a conecta cablul la priză, asigurați-vă că întrerupătorul funcționează corect. Glisați comutatorul în jos pentru a vă asigura că este în poziția OFF (oprit).

Pornirea sculelor electrice: Glisați întrerupătorul principal în față și apăsați partea din față a întrerupătorului pentru a-l bloca în această poziție. Oprirea sculei electrice: Glisați comutatorul principal treceți în spate.

Calibrator (Fig. 7)

În capacul matriței există crestături pentru a măsura grosimea admisă a materialului care urmează să fie tăiat.

Linia de tăiere (Fig. 7)

Gaura din capacul matriței indică direcția de tăiere. Lățimea găurii corespunde lățimii de tăiere. Poziționați unealta astfel încât gaura să se alinieze cu linia de tăiere dorită.

Lubrifiere

Pentru a crește eficiența muncii și a prelungi durata de viață a componentelor sculei, acoperiți linia de tăiere cu ulei de mașină. Acest lucru este deosebit de important atunci când se taie componente din aluminiu.

Metoda de tăiere

Corpul matriței trebuie să fie în unghiuri drepte (90°) față de materialul care se taie. Glisați ușor foarfeca în direcția de tăiere.

Tăierea găurilor (Fig. 9)

Când se taie găurile, se face mai întâi o gaură cu diametrul de 21 mm, în care se introduce

apoi
cap.



Tăierea foilor ondulate sau trapezoidale

Pentru tăierea foilor ondulate sau trapezoidale, orificiul de tăiere trebuie să fie întotdeauna în direcția de tăiere, indiferent de unghiul de tăiere. Atunci când se utilizează scula, aceasta trebuie să fie menținută paralelă cu prin profilarea tablei, iar orificiul de tăiere al suportului de matriță trebuie să fie întotdeauna în direcția de tăiere - a se vedea figurile 10 și 11.

Întreținerea și igiena la locul de muncă

Notă: Înainte de a efectua lucrări de întreținere sau de inspecție a sculelor electrice, asigurați-vă că oprit și că ștecherul este deconectat de la priză.

1. Păstrați uneltele electrice și gurile de aerisire ale acestora curate - curățați gurile de aerisire la intervale regulate și atunci când acestea încep să se lipească.
2. Verificați în mod regulat dacă toate șuruburile sunt strânse.
3. Verificați starea de izolare a cablului de alimentare.

Înlocuirea periiilor de carbon (Fig. 12)

1. Periiile trebuie scoase și verificate în mod regulat. Dacă uneltele electrice sau periiile sunt uzate, înlocuiți-le.
2. Înlocuiți ambele perii în același timp.
3. Folosiți o șurubelniță pentru a îndepărta capacele suportului de perii, scoateți perii uzate, introduceți perii noi și reinstalați capacele. (Fig. 12)

Nivelurile sonore la locul de muncă pot depăși 85 dB(A), astfel încât trebuie purtată protecție auditivă. Valoarea declarată a vibrațiilor a fost măsurată în conformitate cu standardele EN60745 specificate și poate fi utilizată pentru comparație cu alte scule electrice. De asemenea, poate fi utilizată pentru evaluarea inițială a expunerii.

ATENȚIE. Valoarea nivelului de vibrații poate fi diferită de valoarea declarată în funcție de modul de utilizare a echipamentului.

Dacă scula electrică este utilizată în alte scopuri sau cu alte accesorii și nu a fost întreținută corespunzător, nivelul de vibrații poate fi diferit de valoarea specificată.

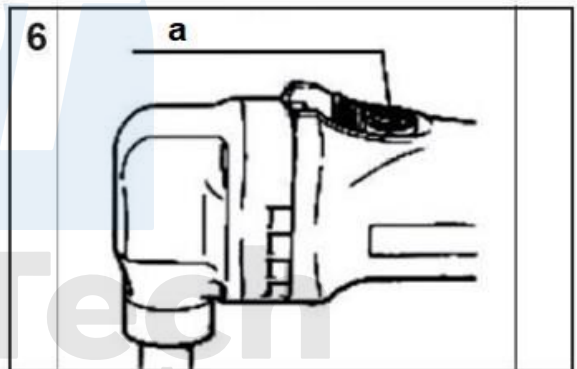
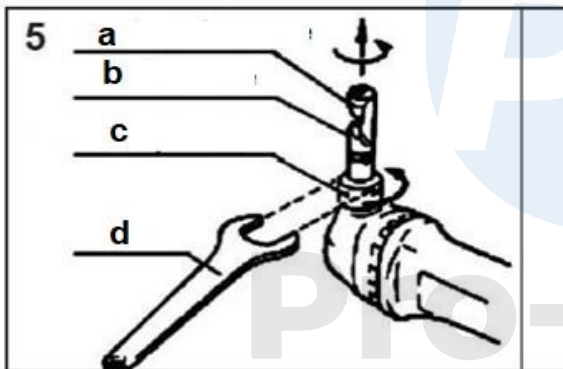
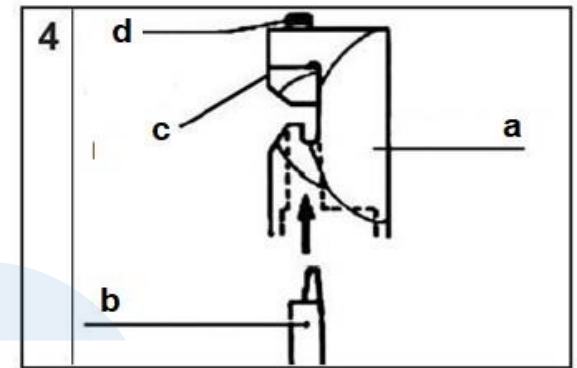
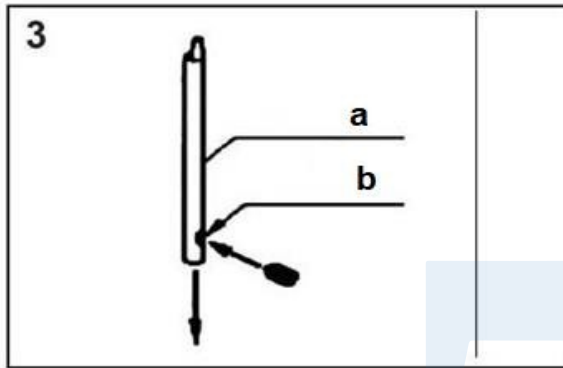
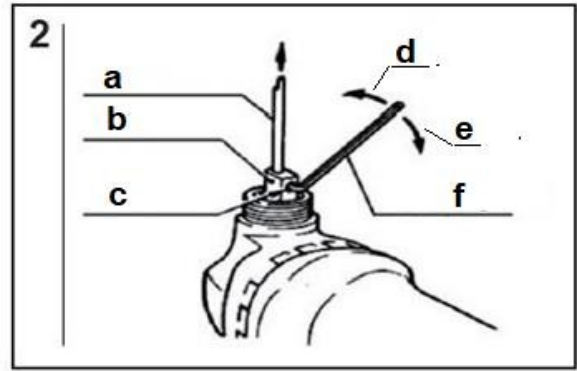
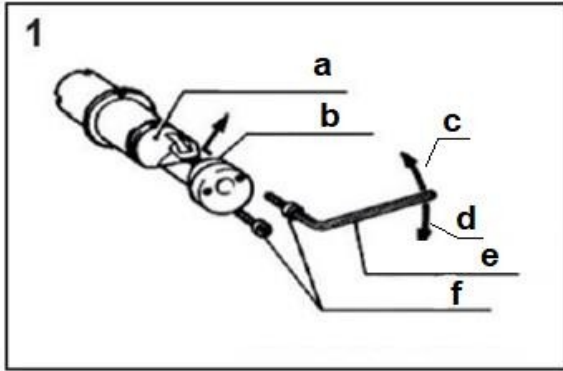

1. a) Capacul pentru piuliță
 b) Maticab
 c) Slăbițenc
 d) Strângeți
 e) Cheie Allen
 f) Șurub de reglare (f)

3. a) Stamper
 b) Gaurăb

5. a) Element de tăiere matricec
 b) Ambalaj matricat
 c) Piuliță de fixare
 d) Cheie

2. a) Șampilă
) Chuck
) Șurub
) Slăbiți
) Strângeți
) Cheie cu hexagon

4. a) Capac de matriță
) clichet
) Matricea
) Cap de șurub

6. a) Comutator

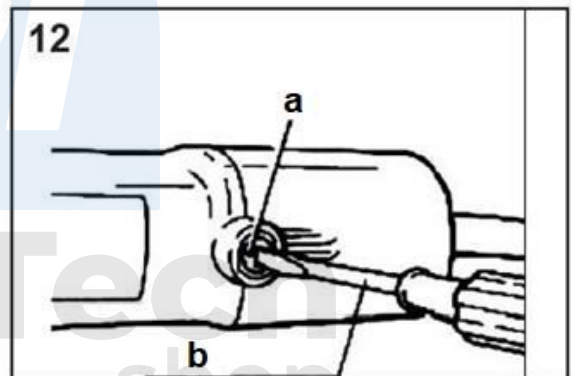
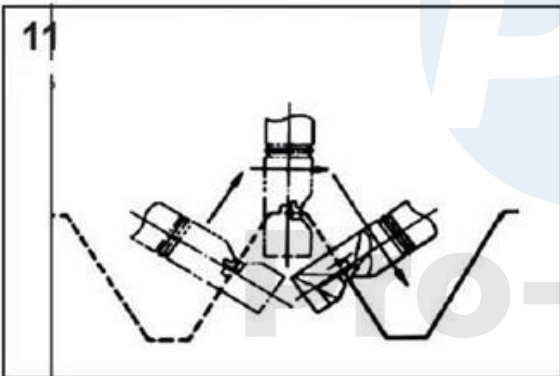
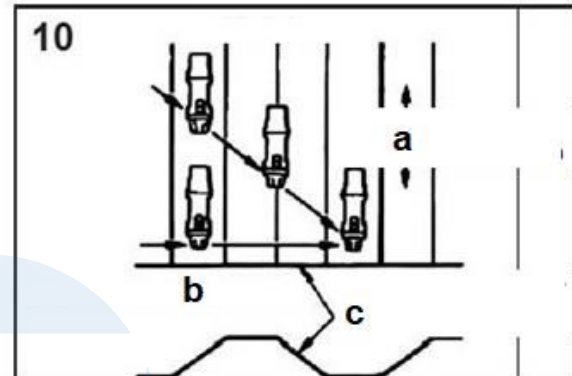
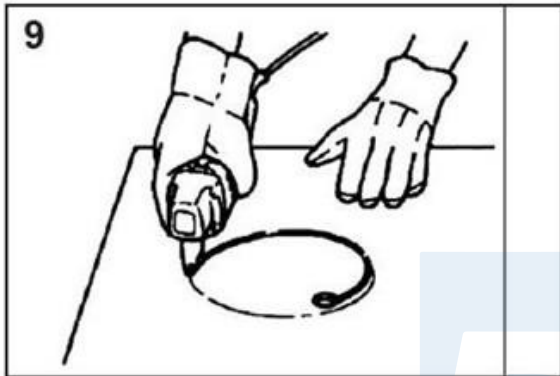
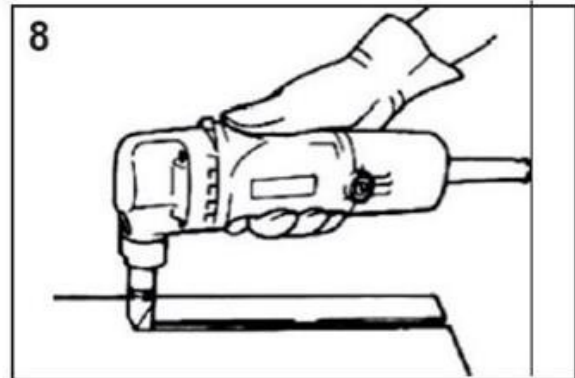
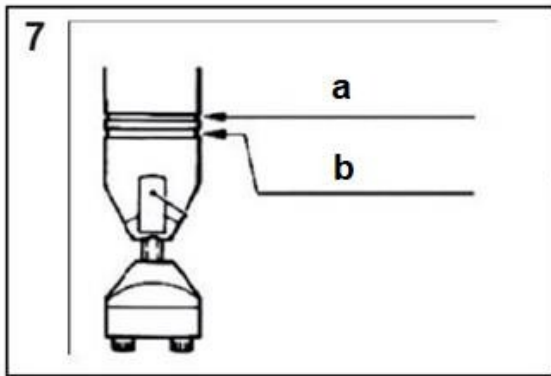

7. a) Grosimea de tăiere a oțelului inoxidabil 1,2 mm
b) Grosimea de tăiere a foii moi 1.6mm

10. Vedere de sus

- a) Se taie în diagonală față de foile profilate
b) Se taie în unghi drept față de profil
c) Foaie ondulată sau trapezoidală

11. Vedere laterală

Unitatea de tăiere trebuie să fie ghidată în unghi drept (90°) față de suprafața de tăiere a plăcii.

12. a) Capacul suportului de perii
b) Șurubelniță

Date tehnice

Tensiune	230 V - 50 Hz
Motor	1800 W
Viteza fără sarcină	2000 min-1
Clasa de izolare	Clasa II
Nivelul de presiune acustică LpA	93,5 dB (A) k = 3 dB (A)
Nivelul de putere acustică LWA	104,5 dB(A) k = 3 dB(A)
Nivelul de vibrații la tăierea suprafeței	Ah, AG = 6,560 m/s ² k = 1,5 m/s ²



Produsele electrice nu trebuie aruncate împreună cu deșeurile menajere. Acestea trebuie aruncate la punctele de reciclare desemnate. Informații privind depozitarea aparatele electrice pot fi obținute de la autoritatea locală.



Operarea în siguranță a echipamentului este posibilă numai după ce ați citit toate informațiile de operare și de siguranță și ați urmat cu atenție instrucțiunile din acest manual.



Pentru a preveni deteriorarea auzului, purtați o protecție auditivă adecvată.
Purtați ochelari de protecție.